

# A-max 26 Ø26 mm, 石墨电刷, 11 Watt

A-max

Kabel AWG 24/7  
cable UL Style 1061  
⊕ Kabel rot  
cable red

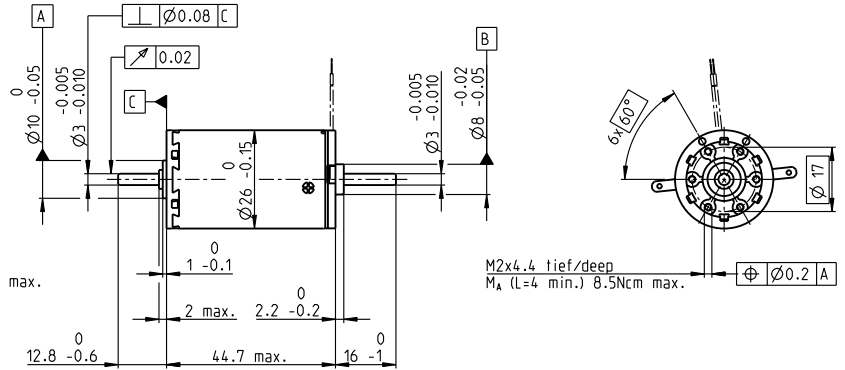
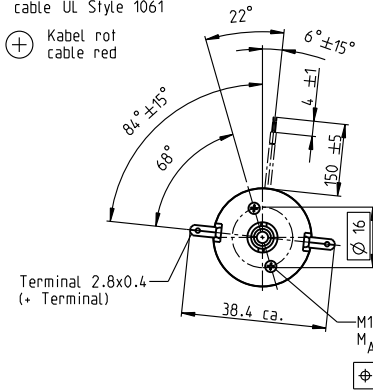

## M 1:2

- 库存零件系列
- 标准系列
- 特殊系列 (按客户要求)

		订货号												
金属端子		110958	110959	110960	110961	110962	110963	110964	110965	110966	110967	110968		
引线		353606	353607	353608	353609	353610	353611	353612	353613	353614	353615	353616		

电机参数														
<b>额定电压下的数据</b>														
1 额定电压	V	6	7.2	12	15	18	24	30	36	42	48	48		
2 空载转速	rpm	9740	10400	8190	8450	8040	8890	7050	7280	7880	7470	6010		
3 空载电流	mA	143	130	57	47.5	371	31.7	18.9	16.4	15.5	12.7	9.66		
4 额定转速	rpm	9210	9700	6720	6620	6080	6910	5000	5230	5840	5390	3900		
5 额定转矩 (最大连续转矩)	mNm	5.48	6.26	14.2	17.4	18.7	18.4	18.2	18.2	18.1	17.8	17.9		
6 额定电流 (最大连续电流)	A	1.08	1.08	1.08	1.08	0.919	0.749	0.47	0.404	0.373	0.305	0.247		
7 堵转转矩	mNm	102	96.4	80.2	80.5	77.1	83.3	63	65.2	70.3	64.5	51.4		
8 堵转电流	A	17.4	14.7	5.79	4.8	3.64	3.26	1.57	1.4	1.4	1.06	0.684		
9 最大效率	%	83	82	81	81	81	82	80	80	80	80	78		
<b>电机常数</b>														
10 相间电阻	Ω	0.345	0.49	2.07	3.13	4.94	7.36	19.1	25.8	30.1	45.1	70.2		
11 相间电感	mH	0.04	0.051	0.227	0.333	0.529	0.77	1.9	2.58	2.99	4.34	6.68		
12 转矩常数	mNm/A	5.84	6.57	13.9	16.8	21.2	25.5	40.1	46.7	50.3	60.6	75.2		
13 转速常数	rpm/V	1640	1450	689	569	451	374	238	205	190	158	127		
14 转速/转矩梯度	rpm/mNm	96.6	109	103	106	105	108	113	113	113	117	119		
15 机械时间常数	ms	14.6	14.7	14.6	14.7	14.7	14.7	14.9	14.9	14.9	15	15		
16 转子转动惯量	gcm <sup>2</sup>	14.4	12.9	13.6	13.2	13.3	13.1	12.5	12.6	12.5	12.2	12.1		

特性参数	运行范围	注释
<b>热参数</b> 17 机壳-环境热阻 13.2 K/W 18 绕组-机壳热阻 3.2 K/W 19 绕组热时间常数 12.5 s 20 电机热时间常数 473 s 21 环境温度 -30...+85°C 22 最高绕组温度 +125°C  <b>机械参数 (滚珠轴承)</b> 23 最高允许转速 10400 rpm 24 轴向间隙 0.1 - 0.2 mm 25 径向间隙 0.025 mm 26 最大轴向载荷 (动态) 5 N 27 最大允许安装力 (静态) (静态、轴支撑) 75 N 28 最大径向载荷, 距法兰5 mm处 1200 N 20 N	<b>运行范围</b> 	<b>连续运行</b> 根据表中列出的热阻值 (第17和18项), 在环境温度为25°C时, 电机在此范围连续运转绕组将达到最高允许温度 = 电机发热极限状态。  <b>短时运行范围</b> 电机可以短时过载运行 (可重复)。  <b>电机额定功率曲线</b>

maxon模块化系统	详情请见目录页码34
<b>行星齿轮减速箱</b> Ø26 mm 0.75 - 4.5 Nm 页码381  <b>正齿轮减速箱</b> Ø30 mm 0.07 - 0.2 Nm 页码382  <b>行星齿轮减速箱</b> Ø32 mm 0.75 - 6.0 Nm 页码383/384/387  <b>正齿轮减速箱</b> Ø38 mm 0.1 - 0.6 Nm 页码395  <b>主轴驱动</b> Ø32 mm 页码416-421	<b>推荐的驱动器:</b> ESCON Module 24/2 486 ESCON 36/2 DC 486 ESCON Module 50/5 487 ESCON 50/5 489 ESCON 70/10 489 EPOS4 Micro 24/5 495 EPOS4 Mod./Comp. 50/5 496 EPOS4 Mod./Comp. 24/1.5 496 EPOS4 Comp. 24/5 3-axes 497 EPOS4 50/5 501 EPOS2 P 24/5 504