

ECX SPEED 19 M ブラシレス BLDCモータ Ø19 mm

基本データ：30/37 W, 7.6 mNm, 50 000 rpm

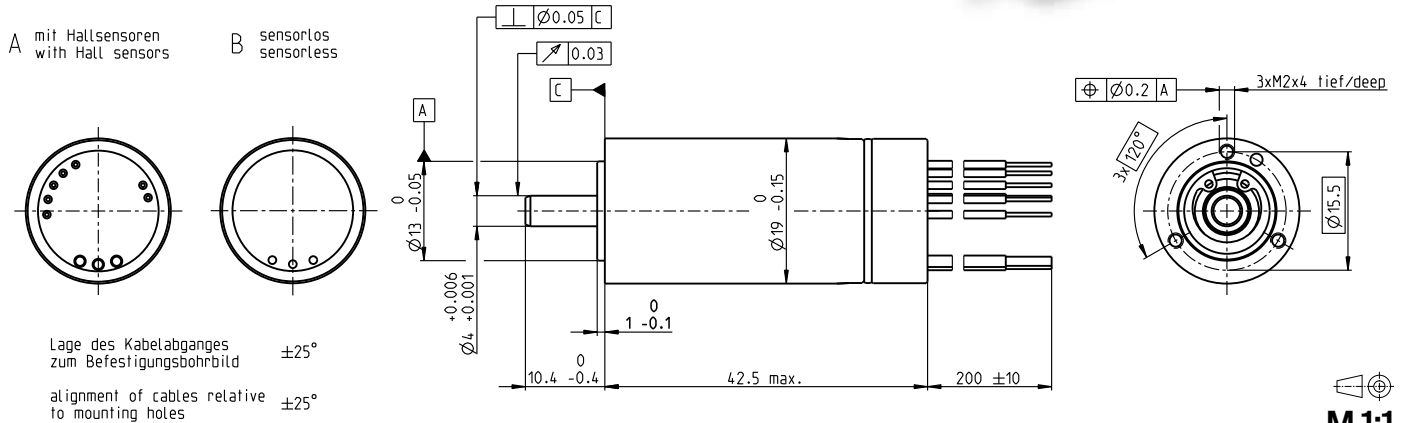

ECX SPEED



M 1:1

モータデータ

1. 公称電圧	V	18	24	36	48
2. 無負荷回転数	rpm	45200	47700	45200	47100
3. 無負荷電流	mA	250	205	125	100
4. 最大連続トルク時の回転数	rpm	41000	43600	41100	42900
5. 最大連続トルク	mNm	7.61	7.47	7.57	7.08
6. 最大連続電流	A	2.23	1.74	1.11	0.82
7. 停動トルク	mNm	94.8	101	96.7	91.8
8. 起動電流	A	25.2	21.3	12.8	9.54
9. 最大効率	%	82	82	82	81
10. 端子間抵抗 (相-相)	Ω	0.715	1.13	2.8	5.03
11. 端子間インダクタンス (相-相)	mH	0.0548	0.0873	0.219	0.358
12. トルク定数	mNm/A	3.76	4.75	7.53	9.62
13. 回転数定数	rpm/V	2540	2010	1270	992
14. 回転数/トルク勾配	rpm/mNm	482	476	473	519
15. 機械的時定数	ms	5.81	5.74	5.69	6.25
16. ロータ慣性モーメント	gcm ²	1.15	1.15	1.15	1.15

熱データ

17. 熱抵抗 (ハウジング/周囲間)	K/W	16.8
18. 熱抵抗 (巻線/ハウジング間)	K/W	2.77
19. 熱時定数 (巻線)	s	5.55
20. 熱時定数 (モータ)	s	696
21. 使用温度範囲	°C	-20...+100
22. 最高巻線許容温度	°C	155

運転範囲

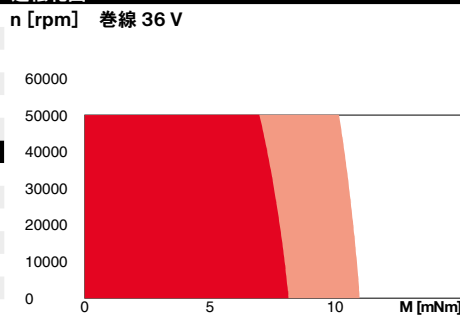

機械的データ (ボールベアリング)

23. 最大許容回転数	rpm	50 000
24. スラストがた	mm	0...0.29
プリロード	N	4
力の向き		引く
25. ラジアルがた	プリロード	
26. 最大スラスト荷重 (ダイナミック)	N	4
27. 最大挿入力 (スタティック)	N	70
(シャフト支持)	N	5000
28. 最大ラジアル荷重 [フランジからmm]	N	12 [5]

その他の仕様

29. 永久磁石磁極ペア数	1
30. 位相数	3
31. モータ質量	g 78
32. 標準騒音レベル [rpm]	dBA 48 [50 000]

ピン配置AおよびB, モータ (ケーブルAWG 20)

赤	モータ巻線 1
黒	モータ巻線 2
白	モータ巻線 3

ピン配置A, センサ (ケーブルAWG 26)

橙	V _{Hall} 3...24 VDC
青	GND
黄	ホールセンサ 1
茶	ホールセンサ 2
灰	ホールセンサ 3

ホールセンサ回路47ページ参照。CMOSコンパチブル、プッシュプル出力。プルアップ必要なし。ENX EASYとの組み合わせ時は、ENX EASYの電源を共有するため、橙 (V_{Hall})・青 (GND) ケーブルはなし

ピン配置NTC (ケーブルAWG 26)

紫	NTC
紫	NTC

抵抗25°C: 10 kOhm ±1%, ベータ (25...85°C): 3490 K

A: ホールセンサ内蔵
B: センサレス

maxonモジュラーシステム

maxon gear	段数	maxon sensor	maxon motor control
335_GPX 19 A/C	1-2 [3-4]	Aタイプのモータ:	486_ESCON Module 24/2
336_GPX 19 LN/LZ	1-2 [3-4]	441_ENX 19 EASY INT	487_ESCON 36/3 EC
337_GPX 19 HP	2-3 [4]	Bタイプのモータ:	487_ESCON Module 50/4 EC-S
338_GPX 19 SPEED	1-2	441_ENX 19 EASY INT Abs.	487_ESCON Module 50/5
339_GPX 22 A/C	3-4		489_ESCON 50/5
340_GPX 22 LN/LZ	3-4		491_DEC Module 24/2
341_GPX 22 HP	4		491_DEC Module 50/5
343_GPX 22 SPEED [3]			495_EPOS4 Micro 24/5
			496_EPOS4 Mod./Comp. 50/5
			497_EPOS4 Comp. 24/5 3-axes
			501_EPOS4 50/5
			504_EPOS2 P 24/5

カスタマイズ

フランジ前側: ネジ穴/中央ネジ
フランジ後側: エンドキャップ/ネジ付きフランジ
シャフト前側: 長さ/直径
シャフト後側: 長さ
電気接続: ケーブル長さ/ピン接続/コネクタ
温度センサ: NTCサーミスタ
ネジ付きフランジ選択時は同時に電気接続をピン接続にする必要あり。接続ケーブル (別売り) に関しては527ページ参照。